

#	DESCRIPTION	PART NUMBER	QTY
1	Silenziatore / Muffler db killer 50.DK.130.0	GP PRO 250	1
2	Vite M8x60 / Screw M8x60	50.73.078.1	1
3	Rondella in alluminio nera / Black aluminium washer	50.73.221.1	1
4	Dado M8 flangiato / Flanged nut M8	50.73.393.1	1
5	Vite M8 x 16 / Screw M8 x 16	50.73.098.1	2
6	Rondella di sicurezza / Safety washer	50.73.604.1	2
7	Staffa / Bracket	50.SS.1054.0	1
8	Fascetta Ø 44/47 mm / Pipe clamp Ø 44/47 mm	50.FA.006.1	1
9	Guarnizione in grafite / Graphite bush	50.72.38.44.28	1
10	Tubo di raccordo / Link pipe	9773H066S2P	1
11	Molla media / Mid-size spring	50.73.359.1	1
12	Tubo in gomma per molla / Rubber pipe for spring	50.73.210.1	1

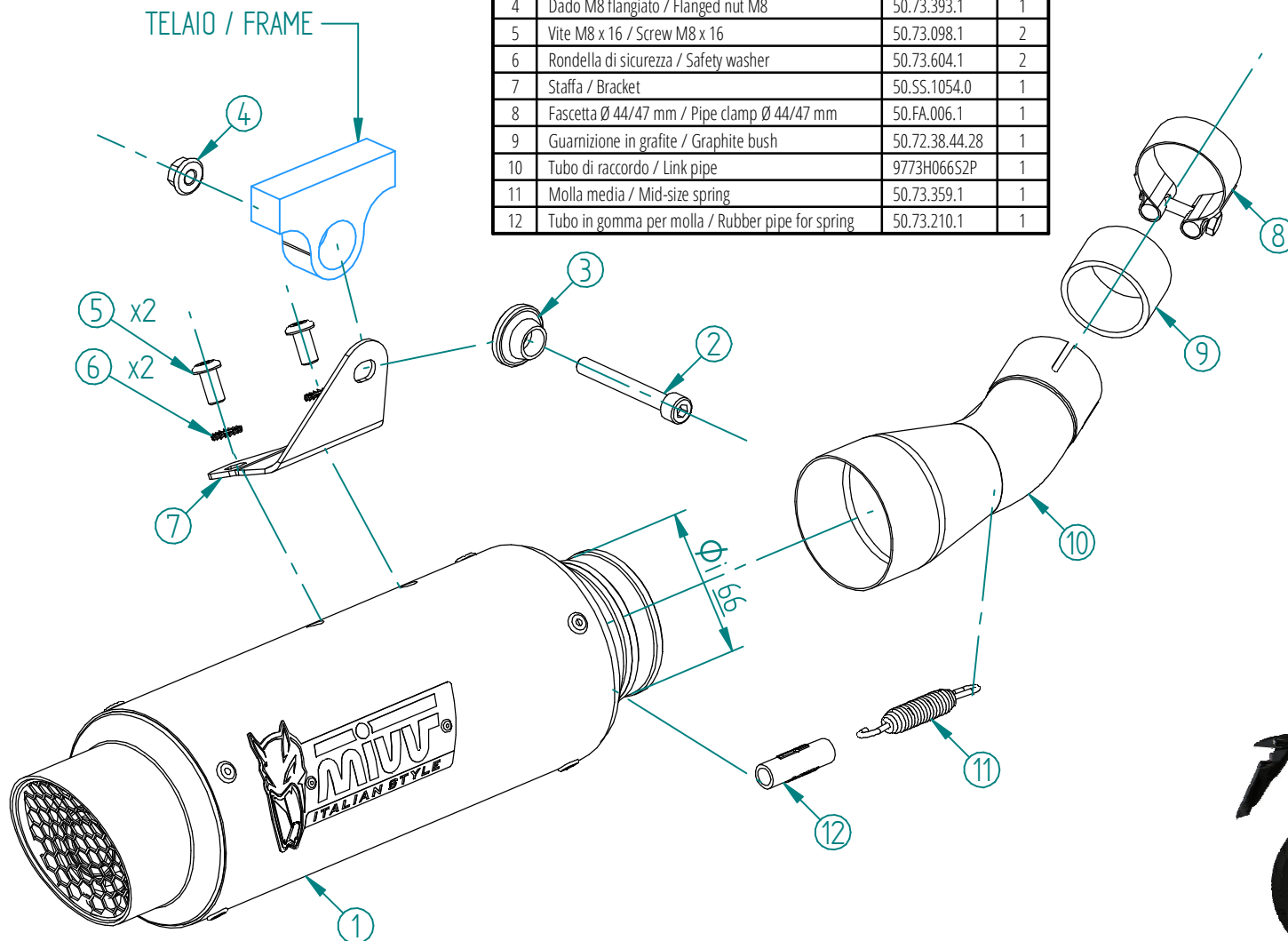

OPTIONAL PART

TUBO NO KAT - NO KAT PIPE

H.066.C1



- Monta con silenziatori MIVV e con scarico originale
- It fits both MIVV and genuine silencer



ATTENZIONE: La rimozione del riduttore di rumore è considerata una manomissione dell'impianto di scarico che comporta la perdita dell'omologazione per utilizzo stradale e della garanzia prodotto. In caso di rimozione del riduttore di rumore l'impianto di scarico è in configurazione "racing" e può essere utilizzato solo in pista. La griglia frangifiamma può essere rimontata anche in assenza del riduttore di rumore, tuttavia l'impianto resta in configurazione "racing" e utilizzabile esclusivamente in pista.

WARNING: Removal of the noise reducer is considered a tampering of the exhaust system which entails the loss of both the type approval for road use and the product warranty. In case of removal of the noise reducer the exhaust system is in "racing" configuration and can be only used on track. The flame arrester can be reassembled even without the noise reducer, However, the system remains in "racing" configuration and can be only used on track.

APPLICAZIONI / APPLICATIONS			
CODICE / CODE	SILENZIATORE / MUFFLER	LOGO	TUBO / PIPE
H.066.L2P	CARBONIO / CARBON FIBER	ALUMINIUM LABEL	INOX / ST. STEEL
H.066.LXP	STEEL BLACK	LASER	